

Robotic pool cleaner 5210



NL Handleiding

DE Bedienungsanleitung

FR Manuel d'instructions

FR**1. Caractéristiques du produit**

Profondeur maximale: 1,8m
 Taille maximale de la piscine:
 7m x 3.5m
 Courant d'entrée: 100-130V AC /
 200-230V AC
 Courant de sortie: <20VDC

2. !! Avertissements!!

- 2.1 Veuillez vous référer aux règles du pays pour la sécurité des piscines.
- 2.2 Placez le transformateur d'alimentation à au moins 3,5 m/11ft du bassin
- 2.3 Assurez-vous que vos prises électriques soient correctement mises à la terre
- 2.4 Veuillez vous assurer que votre est bien protégée par un inter différentiel 30ma
- 2.5 Placez le transformateur d'alimentation à l'abri de l'humidité
- 2.6 N'utilisez pas le robot hors de l'eau
- 2.7 Assurez-vous que le transformateur soit débranché si vous devez intervenir sur le robot.
- 2.8 N'utilisez aucun cordon ou câble d'alimentation endommagé.
- 2.9 Ne pas utiliser le robot si des personnes nagent dans la piscine.
- 2.10 L'utilisation du robot doit se faire dans une piscine dont la température est située entre 5 et 36°C.

3. Inclus dans l'emballage

1. Nettoyeur de piscine robotique 5210
2. Alimentation
3. câble flottant avec swivel

DE**1. Produktspezifikationen**

Maximale Tiefe: 1,8m
 Maximale Pool Größe: 7m x 3.5m
 Netzteil Eingang : 100-130V AC /
 200-230V AC
 Netzteil Ausgang: <20VDC

2. !!Achtung!!

- 2.1 Bitte beachten Sie allgemeingültige Sicherheitshinweise zur Pool-Sicherheit
- 2.2 Das Netzteil/die Stromquelle sollte mindestens 3,5 m vom Poolrand entfernt sein
- 2.3 Stellen Sie sicher, dass ihre Steckdosen ordnungsgemäß geerdet sind
- 2.4 Benutzen Sie gegebenenfalls einen gesonderten Überspannungsschutz
- 2.5 Kabel und Stecker vom Wasser fernhalten
- 2.6 Reinigungsroboter nicht außerhalb des Wassers verwenden
- 2.7 Achten Sie darauf, dass der Stecker gezogen ist bevor Sie Instandhaltungsmaßnahmen durchführen
- 2.8 Niemals bei beschädigtem Stromkabel oder Netzteil in Betrieb nehmen
- 2.9 Keine Anwendung solange sich Menschen im Pool befinden
- 2.10 Einsetzbar bei Wassertemperaturen zwischen 5-36°C

3. Lieferumfang

1. Pool-Reinigungs Roboter 5210
2. Netzteil
3. Schwimmende Schnur und schwenkbar

NL**1. Productspecificaties**

Maximale diepte: 1,8m
 Maximale afmeting zwembad:
 7m x 3.5m
 Voedingsingang : 100-130V AC /
 200-230V AC
 Voedingsuitgang: <20VDC

2. !!Waarschuwingen!!

- 2.1 Raadpleeg de plaatselijke veiligheidsvoorschriften voor zwembaden
- 2.2 Houd de voeding minimaal 3,5m uit de buurt van de rand van het zwembad.
- 2.3 Zorg ervoor dat uw stopcontacten correct zijn geaard.
- 2.4 Zorg ervoor dat de wandcontactdoos is aangesloten op een aardlekschakelaar
- 2.5 Houd de voeding uit de buurt van water
- 2.6 Laat de robotreiniger niet drooglopen
- 2.7 Zorg ervoor dat de voeding is losgekoppeld voordat er onderhoud wordt uitgevoerd
- 2.8 Niet gebruiken met een beschadigde kabel of voeding
- 2.9 Niet gebruiken terwijl er personen in het zwembad zwemmen
- 2.10 Voor gebruik in water met temperaturen tussen 5-36°C

3. Meegeleverde inhoud

1. Robotic Pool Cleaner 5210
2. Voeding
3. Drijvend koord en wartel



4.1

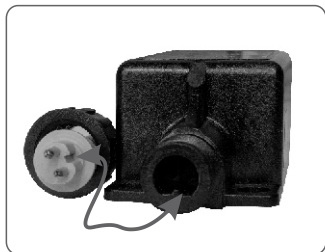

4.2



4.4



4.5

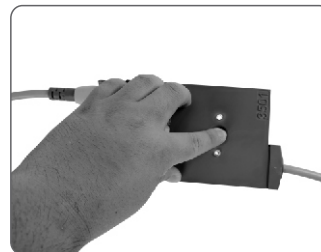

FR

4. Mise en route

Votre robot vous est livré pré-assemblé.

1. Introduisez le robot au niveau du milieu de la longueur de la piscine si vous avez une piscine ovale ou rectangulaire, plutôt qu'à une extrémité. Il couvrira ainsi avec plus d'efficacité la surface de la piscine. Le transformateur doit être éloigné d'au moins 3.50m du bassin.

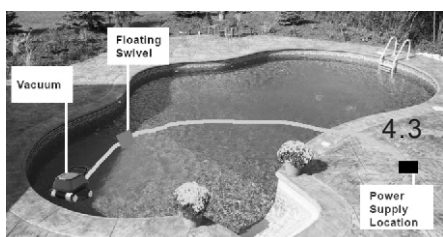

2. Placez le nettoyeur de piscine dans votre piscine et **attendez qu'il soit complètement submergé**. Si nécessaire, immergez manuellement le nettoyeur.
3. Pour une performance optimale, il convient de ne pas placer dans la piscine que la longueur de câble nécessaire pour atteindre tous les endroits du bassin. Le surplus de câble doit se trouver à l'extérieur de la piscine **NOTE**: Si vous mettez trop de câble dans la piscine, le câble va s'emmêler plus rapidement. Branchez le transformateur sur la prise la plus proche. Un voyant bleu s'allumera au dessus du transformateur (Fig 4.4).
4. Appuyez sur le bouton noir se trouvant au centre du flotteur Swivel (Fig 4.5). Un voyant rouge s'allumera. Votre robot de piscine commencera à lancer son programme de nettoyage prédéterminé et s'éteindra automatiquement à la fin du cycle de nettoyage d'une heure.
5. Pour interrompre et éteindre votre robot, débranchez votre câble d'alimentation. Vous pouvez également appuyer sur le bouton noir situé au centre du flotteur swivel pendant au moins 3 secondes.
6. Le cycle de nettoyage dure 1 heure. Le robot nettoyeur s'arrêtera automatiquement après 1 heure pour minimiser l'utilisation et l'usure. Pour lancer le 2^{ème} cycle de nettoyage, débranchez la source d'alimentation électrique. Attendez une minute jusqu'à ce que la LED bleue soit éteinte puis branchez de nouveau l'alimentation électrique sur une prise de courant.
7. Pour retirer votre aspirateur de la piscine, tirez sur câble flottant jusqu'à ce que votre nettoyeur soit à portée de main. **NE CONTINUEZ PAS** à tirer sur le câble. Utilisez la poignée pour retirer votre nettoyeur de l'eau.
8. Soulevez lentement votre nettoyeur et laissez l'eau à l'intérieur de votre nettoyeur s'écouler. Si nécessaire, placez le nettoyeur au bord de la piscine pour continuer à vider l'eau.
9. Débranchez la source alimentation électrique et démêlez le câble flottant.

DE

4. Inbetriebnahme

Das Gerät ist bei Lieferung vollständig zusammengesetzt.

1. Das Netzteil sollte möglichst auf halber Strecke zwischen beiden Enden des Pools platziert sein. Achten Sie außerdem darauf, dass es ein paar Meter vom Poolrand entfernt ist.



2. Setzen Sie den Reinigungsroboter in den Pool und **warten Sie bis dieser vollständig untergegangen ist**. Falls nötig drücken Sie das Gerät per Hand unter die Wasseroberfläche.
3. Für optimal Leistungsfähigkeit platzieren Sie den Reiniger möglichst weit von der Stromquelle weg. So sorgen Sie für die notwendige Kabellänge, damit der Roboter problemlos in jede Ecke des Pools kommt. Lassen Sie so wenig Kabel wie möglich frei im Pool herumtreiben und befestigen Sie es stattdessen nahe der Stromquelle mit den dafür vorgesehenen Kabelbindern. **HINWEIS**: Überflüssige Kabellänge erhöht die Wahrscheinlichkeit, dass sich das Kabel verheddern kann. Schließen Sie das Netzteil an der nächstgelegenen, geerdeten Steckdose an. Eine blaue Kontrollleuchte an Netzteil und dem schwimmbarem Schalter sollte daraufhin jeweils aufleuchten (Bild 4.4).
4. Drücken Sie den Power-Knopf in der Mitte des Schalters (Bild 4.45). Eine rote Kontrollleuchte sollte an gehen. Der Roboter wird daraufhin sein voreingestelltes Reinigungsprogramm starten und schaltet sich automatisch nach dem einstündigen Reinigungszyklus ab.
5. Um den Roboter anzuhalten, ziehen Sie das Netzteil aus der Steckdose. Alternativ können Sie jedoch auch den Power-Knopf auf dem Schalter für 3 Sekunden gedrückt halten.
6. Der Reinigungsvorgang dauert standardmäßig eine Stunde. Nach einer Stunde unterbricht das Gerät automatisch die Reinigung, um Abnutzungserscheinungen zu minimieren. Sollten Sie den Reinigungsvorgang fortsetzen wollen, ziehen Sie den Stecker des Netzteils, warten Sie eine Minute bis die blaue LED-Leuchte aus geht und stecken Sie das Netzteil daraufhin wieder in die Steckdose.
7. Wenn Sie den Reiniger aus dem Pool nehmen wollen, ziehen Sie am auf dem Wasser treibenden Kabel bis das Gerät in Reichweite ist. Ziehen Sie das Gerät **NICHT** am Kabel raus, sondern benutzen Sie den dafür vorgesehenen Griff, um den Roboter aus dem Wasser zu heben.
8. Heben Sie den Reiniger langsam an und lassen Sie das Wasser im Inneren ablaufen. Falls notwendig setzen Sie ihn an den Rand des Pools, damit verbleibendes Wasser entweichen kann.
9. Ziehen Sie das Netzteil ab und wickeln Sie das Kabel auf.

NL

4. Aan de slag

U ontvangt de zwembadrobot compleet gemonteerd in de verpakking.

1. Plaats uw voeding op ongeveer het middelste punt tussen beide uiteinden van uw zwembad en een paar meter van de rand van het zwembad.

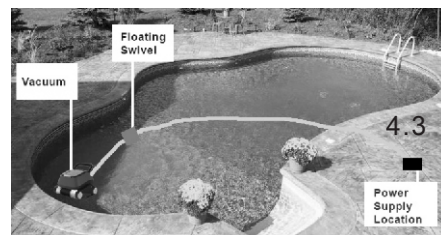

2. Zet de **zwembadrobot** in uw zwembad en **wacht tot deze volledig is ondergedompeld**. Dompel de robot indien nodig handmatig onder.
3. Plaats voor optimale prestaties de robot op een plek in het zwembad op een zo groot mogelijke afstand van de voeding. Dit is de juiste kabellengte die de robot nodig heeft om het hele zwembad te kunnen bereiken. Verwijder eventuele overtollige drijvende kabel uit het zwembad en bevestig deze in de buurt van de voeding met de meegeleverde herbruikbare kabelbevestigingen. **OPMERKING**: Als u overtollige kabel in het zwembad laat, zal de kans op het in de knoop raken van de kabel toenemen. Sluit de voeding aan op het dichtstbijzijnde gearde stopcontact. Er moet een blauw indicatielampje gaan branden op de voeding en de wartel (Afb. 4.4).
4. Druk op de aan/uit-knop in het midden van de wartel (Afb. 4.5). Er moet een rood indicatielampje gaan branden. Uw zwembadreiniger begint met het vooraf ingestelde reinigingsprogramma en schakelt zichzelf automatisch uit aan het einde van de reinigingscyclus van 1 uur.
5. Om uw reiniger te onderbreken en uit te schakelen, ontkoppelt u de stroomtoevoer. U kunt ook de aan/uit-knop op de wartel 3 seconden ingedrukt houden.
6. De reinigingscyclus is 1 uur. De reinigungsrobot stopt automatisch na 1 uur om slijtage te minimaliseren. Om de 2e reinigingscyclus uit te voeren, ontkoppelt u de voeding. Wacht een minuut tot de blauwe LED uit is en sluit de voeding weer aan op een stopcontact.
7. Om uw robot uit het zwembad te halen, trekt u aan het drijvende snoer tot uw robot binnen handbereik is. **NIET** aan de kabel blijven trekken. Gebruik de handgreep om uw robot uit het water te halen.
8. Til uw robot langzaam op en laat het water in uw robot weglopen. Plaats de reiniger indien nodig aan de rand van het zwembad om het water verder te laten weglopen.
9. Ontkoppel de voeding en ontwar het drijvende kabel.

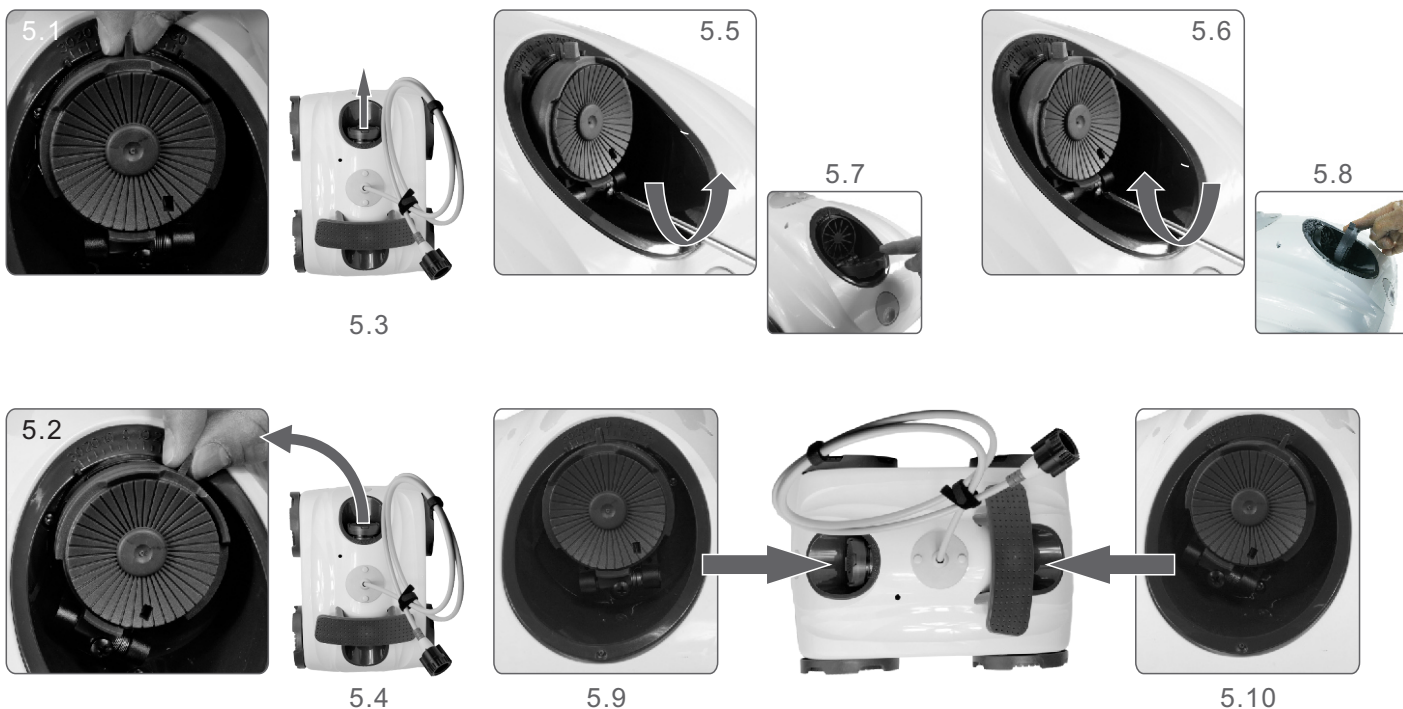

FR

5. Réglage de la direction et du contrôle de la vitesse

1. Pour régler la direction du robot, tournez le clapet de sortie. Notez que la direction de rotation du robot est à l'opposé de l'endroit où l'indicateur pointe.
2. Pour régler la vitesse du robot, utilisez un tournevis pour tourner la vis située sur le bas du couvercle. Le dévissage permet **d'augmenter** (Fig 5.5 et 5.7) la vitesse et le vissage **diminue** la vitesse (Fig 5.6 & 5.8).
3. Pour les piscines de forme ronde, il est recommandé que le clapet de sortie aux deux extrémités ne soit pas dans la même direction. Pour des performances optimales, le clapet d'un côté être droit (Fig 5.1). De l'autre côté du robot, tournez complètement le clapet (Fig 5.2).
4. Pour les piscines de forme rectangulaire, il est recommandé que les clapets de sortie aux deux extrémités ne soient pas dans la même direction. Pour des performances optimales, la prise à l'extrémité de l'aspirateur doit être droite (Fig 5.9). La sortie à l'avant du nettoyeur sera orientée complètement vers le côté (Fig 5.10).

Ces réglages ne sont que des recommandations. En fonction de la forme et de la taille de votre piscine ajustez l'orientation et le réglage de vitesse afin d'obtenir un résultat optimal.

DE

5. Richtungsbestimmung und Geschwindigkeitseinstellung

1. Um die Bewegungsrichtung des Roboters zu bestimmen, drehen Sie am äußeren Rad. Beachten Sie, dass die Richtung des Roboters gegenläufig zur Richtung des Rads ist.
2. Um die Geschwindigkeit des Roboters anzupassen, verwenden Sie einen Schraubenzieher und lösen Sie die Schraube der vorderen Abdeckung. Wenn Sie die **Schraube lockern erhöht** sich die Geschwindigkeit (Bild 5.5 & 5.7), durch **festziehen der Schraube verringert** sich die Geschwindigkeit (Bild 5.6 & 5.8).
3. Für rundförmige Pools wird empfohlen, die Pumpen-Abdeckungen an beiden Enden des Reinigers nicht in die gleiche Richtung einzustellen. Um die bestmögliche Leistung zu erzielen, richten Sie die hintere Abdeckung gerade aus (Bild 5.1), gleichzeitig sollte die Abdeckung am vorderen Ende des Reinigers in eine beliebige Richtung gedreht sein (Bild 5.2).
4. Für rechteckige Pools ist es ebenfalls empfehlenswert, dass die Pumpen-Abdeckungen nicht in gleicher Richtung eingestellt sind. Um hier für optimale Leistung zu sorgen, sollte die hintere Abdeckung auch wieder gerade ausgerichtet sein (Bild 5.9), während die vordere Abdeckung vollständig zur Seite gedreht wird (Bild 5.10).

Dies sind lediglich empfohlene Einstellungen. Abhängig von Größe und Form ihres Pools müssen Sie gegebenenfalls Richtungsbestimmung und Geschwindigkeit anpassen, damit Sie die beste Reinigungsleistung für ihren Pool feinjustieren können.

NL

5. Richting en snelheid aanpassen

1. Om de richting van de robot aan te passen, draait u aan de uitlaatdeksel. Houd er rekening mee dat de richting waarin de robot draait het tegenovergestelde is van waar de indicator naar wijst.
2. Om de snelheid van de robot aan te passen, gebruikt u een schroevendraaier om de schroef aan de onderkant van de kap te draaien. **Uitdraaien verhoogt** (Afb. 5.5 & 5.7) de snelheid en **het indraaien verlaagt** de snelheid (Afb. 5.6 & 5.8).
3. Voor ronde zwembaden wordt aanbevolen dat de uitlaatkleppen aan beide uiteinden niet dezelfde richting delen. Voor de beste prestaties moet de uitlaat aan het scharnieruiteinde van de reiniger recht zijn (Afb. 5.1) en moet de uitlaat aan de voorzijde van de reiniger worden gedraaid (Afb. 5.2).
4. Voor rechthoekige zwembaden wordt aanbevolen dat de uitlaatkleppen aan beide uiteinden niet dezelfde richting delen. Voor de beste prestaties moet de uitlaat aan het scharnieruiteinde van de reiniger recht zijn (Afb. 5.9) en moet de uitlaat aan de voorzijde van de reiniger worden gedraaid (Afb. 5.10).

Dit zijn aanbevolen instellingen. Afhankelijk van de vorm en de grootte van uw zwembad, kunt u spelen met de richting en snelheidsaanpassingen om de optimale instellingen voor uw zwembad te bereiken.

6.1



6.2



6.3



6.4

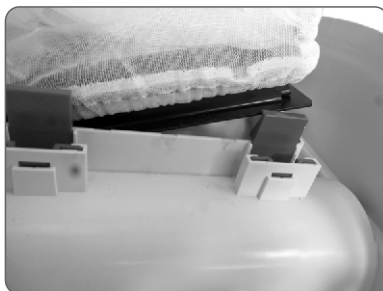

6.5



6.6



6.7

**FR****6. Nettoyage du sac de filtration**

1. Enfoncez le bouton à l'avant de l'aspirateur et soulevez la coque supérieure (Fig 6.1). Continuez à soulever la coque jusqu'à ce que vous entendiez un "Clic" et que la coque reste en place (Fig 6.2).
2. Poussez vers l'extérieur les clips rouges d'un côté (Fig 6.3) et soulevez complètement le cadre du sac de ce côté (Fig 6.4). Répétez l'opération pour le côté opposé.
3. Retirez la bande élastique sur le cadre du sac (Fig 6.5).
4. Videz les débris à l'intérieur du sac. Utilisez un tuyau d'arrosage pour nettoyer le sac.
5. Remettez l'élastique du sac autour du cadre support. Positionnez le ruban rouge au centre d'un petit côté du cadre support (Fig 6.6).
6. Remettez en place le cadre support avec le sac (Fig 6.6). Les clips doivent bloquer le cadre support (Fig 6.7).

DE**6. Reinigung des Filterbeutels**

1. Drücken Sie den Knopf am vorderen Ende des Roboters und heben Sie die Außenverkleidung an (Bild 6.1). Heben Sie die Außenschale solange an bis Sie ein „klicken“ hören, wodurch diese in geöffneter Stellung fixiert ist (Bild 6.2).
2. Ziehen Sie die roten Halterungen auf einer Seite zurück (Bild 6.3) und heben Sie den Filterbeutel heraus (Bild 6.4). Gehen Sie auf der anderen Seite genauso vor.
3. Ziehen Sie das elastische Gummiband des Filterbeutels vom Rahmen ab (Bild 6.5).
4. Entfernen Sie die vorhandenen Rückstände und waschen Sie den Beutel mit Wasser aus.
5. Ziehen Sie das Gummiband des Beutels zurück auf den Rahmen. Richten Sie die rote Schleife mit der Halterung des Schwarzen Plastikrahmens aus.
6. Ziehen Sie die roten Halterungen zurück und rasten Sie den Rahmen in der dafür vorgesehenen Öffnung ein (Bild 6.6). Der Rahmen ist wieder ordnungsgemäß befestigt, wenn die roten Halterungen auf der Oberseite eingeklinkt sind (Bild 6.7).

NL**6. De filterzak reinigen**

1. Druk op de knop aan de voorzijde van de robot en til de kunststof bovenkap omhoog (Afb. 6.1). Til de bovenkap omhoog totdat u een "klik" hoort en de bovenkap op zijn plaats blijft zitten (Afb. 6.2).
2. Trek de rode lipjes aan één kant naar achteren (Afb. 6.3) en til de filterzakhouder in zijn geheel aan die kant (Afb. 6.4). Herhaal dit voor de andere zijde.
3. Trek de elastische band die om de zak zit van de houder (Afb. 6.5).
4. Verwijder het vuil uit de zak. Gebruik een tuinslang om de zak schoon te spuiten.
5. Plaats de elastische band van de zak terug op de houder. Lijn het rode lint uit met het lipje van de zwarte kunststof houder.
6. Trek de rode lipjes terug en duw de houder terug in de opening (Afb. 6.6). De houder zit er voldoende **ver in als de lipjes bovenop** de houder zitten (Afb. 6.7).

7.1



7.2



7.3



FR

7. Nettoyez la turbine. Vérifiez qu'il n'y ait aucun objet étranger dans la turbine ou bloqué au niveau des clapets qui opturent les turbines

Rabattre les clapets pour nettoyer la saleté ou les débris bloqués dans la turbine: utiliser un tournevis plat pour faire sortir l'ensemble Clapet comme indiqué sur les Fig. 7,1 et 7,2. Remettre en place les clapets

DE

7. Das Laufrad reinigen. Überprüfen Sie, dass kein Fremdkörper das Antriebsrad oder den Einlass blockiert

Entfernen Sie die Klappen Einheit, um den Schmutz oder das Haar am Laufrad zu reinigen: verwenden Sie einen flachen Schraubenzieher, um die Klappen Montage wie in Abb. 7,1 und 7,2 zu verlegen. Klappen Montage nach der Reinigung wieder einrasten

NL

7. Controleer of er zich geen vreemd voorwerp in de waaier of de grill bevindt

Verwijder het eventuele vuil in en om de waaier en grill: gebruik een platte schroevendraaier om de grill te verwijderen zoals aangegeven in Fig. 7,1 en 7,2. Plaats de grill terug na reiniging van de waaier en de grill.

FR 8. Dépannage

Symptôme	Raison(s) possible(s)	Solution(s)
Le robot n'est pas en mouvement/la pompe ne fonctionne pas	<ul style="list-style-type: none"> Prise électrique/Inter différentiel La fiche n'est pas connectée correctement à la prise Aucune/pas assez de puissance est transmise au robot Un objet bloque les rouleaux du robot ou une des roues 	<ul style="list-style-type: none"> Vérifiez si la prise électrique que vous utilisez fonctionne en branchant un autre appareil électrique sur la prise et vérifiez si l'inter différentiel n'a pas disjoncté Débranchez l'alimentation pendant 30 secondes. Puis branchez à nouveau l'alimentation électrique. Vérifiez toutes les raccords de connexions du robot vers la source d'alimentation. Débranchez l'alimentation électrique et sortez le robot de l'eau. Ouvrez le nettoyeur pour l'inspecter. Vérifiez qu'il n'y ait aucun objet étranger dans les turbines. Vérifiez qu'il n'y ait aucun objet étranger bloquant les rouleaux verts sous l'appareil.
Le robot se déplace dans une seule direction seulement	<ul style="list-style-type: none"> Un objet bloque les rouleaux du robot ou une des roues 	<ul style="list-style-type: none"> Vérifiez que l'alimentation soit branchée Débranchez l'alimentation électrique et sortez le robot de l'eau. Ouvrez le nettoyeur pour inspecter l'aspirateur. Vérifiez qu'il n'y ait aucun objet étranger dans la turbine. Vérifiez qu'il n'y ait aucun objet étranger bloquant les rouleaux.
Le robot ne récupère pas les débris lors du fonctionnement	<ul style="list-style-type: none"> Sac bouché/plein Un objet est coincé dans la turbine ou un clapet Le robot se déplace trop vite 	<ul style="list-style-type: none"> Nettoyez le sac de filtration. Vérifiez si le cadre du sac de filtration est correctement inséré. (Voir chapitre Nettoyage du sac de filtration). Vérifiez qu'il n'y ait aucun objet étranger dans les turbines ou bloqué dans les clapets au-dessus des turbines Réglez le bouton de réglage de la vitesse sur un niveau inférieur afin de réduire la vitesse de déplacement de l'appareil. Utiliser un kit de filtration fine jetable si vous avez des impuretés très fines (contacter votre revendeur)
Les voyants d'état d'alimentation clignotent de manière alternative	<ul style="list-style-type: none"> En cas de coupure de courant 	<ul style="list-style-type: none"> Vérifiez toutes les connexions des câbles du robot vers la source d'alimentation.
Les voyants d'état d'alimentation clignotent en même temps	<ul style="list-style-type: none"> Le moteur de la pompe est trop vieux, les pièces de moteur sont usées Dysfonctionnement du circuit de contrôle 	<ul style="list-style-type: none"> Veillez contacter www.interline-products.com si vous avez d'autres questions . Arrêtez immédiatement la machine et contacter le magasin où vous avez acheté votre robot.
Veillez contacter www.interline-products.com si vous avez d'autres questions		

DE 8. Fehlerbehebung

Fehler	Mögliche Ursache(n)	Lösung(en)
Roboter bewegt sich nicht / Pumpe funktioniert nicht	<ul style="list-style-type: none"> Steckdose/ Überspannungsschutz Stecker ist nicht ordnungsgemäß eingesteckt Der Roboter bekommt keine/nicht genug Stromversorgung Schmutz/Fremdkörper blockieren den Antrieb oder die Rollen 	<ul style="list-style-type: none"> Überprüfen Sie die verwendete Steckdose bzw. den Überspannungsschutz indem Sie ein anderes Gerät anschließen Ziehen Sie den Stecker und warten Sie 30 Sekunden. Stecken Sie ihn dann wieder ein Überprüfen Sie alle Verbindungen zwischen Roboter und Stromquelle Ziehen Sie das Netzteil ab und nehmen Sie den Roboter aus dem Wasser. Öffnen und inspizieren Sie den Roboter. Gehen Sie sicher, dass keine Schmutzrückstände das Antriebsrad oder die Rollen blockieren
Roboter bewegt sich nur in eine Richtung	<ul style="list-style-type: none"> Schmutz/Fremdkörper blockieren den Antrieb oder die Rollen 	<ul style="list-style-type: none"> Überprüfen Sie, ob der Stecker eingesteckt ist Ziehen Sie das Netzteil ab und nehmen Sie den Roboter aus dem Wasser. Öffnen und inspizieren Sie den Roboter. Gehen Sie sicher, dass keine Schmutzrückstände das Antriebsrad oder die Rollen blockieren
Roboter sammelt Schmutz nicht richtig auf	<ul style="list-style-type: none"> Verstopfter/voller Filterbeutel Fremdkörper blockiert Antriebsrad/Einlass Roboter bewegt sich zu schnell 	<ul style="list-style-type: none"> Reinigen Sie den Filterbeutel. Prüfen Sie, ob der Rahmen des Filterbeutels ordnungsgemäß eingesetzt ist. (siehe Kapitel Reinigung des Filterbeutels) Überprüfen Sie, dass kein Fremdkörper das Antriebsrad oder den Einlass blockiert Stellen Sie eine niedrigere Geschwindigkeitsstufe ein.
Kontrollleuchten blinken abwechselnd	<ul style="list-style-type: none"> Die Stromverbindung wurde unterbrochen 	<ul style="list-style-type: none"> Überprüfen Sie alle Verbindungen zwischen Roboter und Stromquelle/Netzteil.
Kontrollleuchten blinken gleichzeitig	<ul style="list-style-type: none"> Pumpenmotor ist zu alt und schwach, Motorteile sind abgenutzt Steuerungseinheit ist fehlerhaft 	<ul style="list-style-type: none"> Kontaktieren Sie Sie Interline über www.interline-products.com falls Sie weitere Fragen haben Nehmen Sie den Roboter sofort außer Betrieb und setzen Sie ihn vorerst nicht ein. Kontaktieren Sie einen Spezialisten oder Elektro-Fachmann.
Bitte kontaktieren Sie Interline über www.interline-products.com falls Sie weitere Fragen haben		

NL 8. Probleemoplossing

Symptoom	Mogelijke reden(en)	Oplossing(en)
De robot beweegt niet of de pomp werkt niet	<ul style="list-style-type: none"> Stopcontact of aardlekschakelaar De stekker is niet goed op het stopcontact aangesloten Er gaat geen of onvoldoende stroom naar de robot Een voorwerp blokkeert de rollen of waaier van de robot 	<ul style="list-style-type: none"> Controleer of het stopcontact dat u gebruikt werkt door een ander elektrisch werkend apparaat op het stopcontact aan te sluiten en controleer of de aardlekschakelaar is geactiveerd Koppel de voeding gedurende 30 seconden los. Sluit voeding weer aan. Controleer alle verbindingen van de robot naar de voeding Koppel de voeding los en haal de robot uit het water. Open de reiniger om de reiniger te inspecteren. Controleer of er zich geen vreemd voorwerp in de waaier bevindt. Controleer of er geen vreemd voorwerp de rollen blokkeert
De robot beweegt slechts in 1 richting	<ul style="list-style-type: none"> Een voorwerp blokkeert de rollen of waaier van de robot 	<ul style="list-style-type: none"> Controleer of de voeding is aangesloten Koppel de voeding los en haal de robot uit het water. Open de grill om de waaier te inspecteren. Controleer of er zich geen vreemd voorwerp in de waaier bevindt. Controleer of er geen vreemd voorwerp de rollen blokkeert
De robot neemt geen vuil op als hij er overheen rijdt	<ul style="list-style-type: none"> Verstopte of volle zak Er zit een voorwerp vast in de waaier of grill De robot beweegt te snel 	<ul style="list-style-type: none"> Reinig de filterzak. Controleer of het frame van de filterzak correct is geplaatst. (raadpleeg hoofdstuk De filterzak reinigen) Controleer of er zich geen vreemd voorwerp in de waaier bevindt of in de grill boven de waaier zit Stel de snelheid in op een lager niveau.
De statuslampjes van de voeding knipperen afwisselend	<ul style="list-style-type: none"> Er is een stroomonderbreking 	<ul style="list-style-type: none"> Controleer alle verbindingen van de robot naar de voeding.
De statuslampjes van de voeding knipperen tegelijkertijd	<ul style="list-style-type: none"> Pompmotor is te oud, motoronderdelen versleten Storing in de printplaat 	<ul style="list-style-type: none"> Neem contact op met Interline via www.interline-products.com als u nog andere vragen hebt Stop de machine onmiddellijk en breng uw zwembadreiniger naar uw lokale zwembaddealer of reparatiedienst voor robot zwembadreinigers
Neem contact op met Interline via www.interline-products.com als u nog andere vragen hebt		

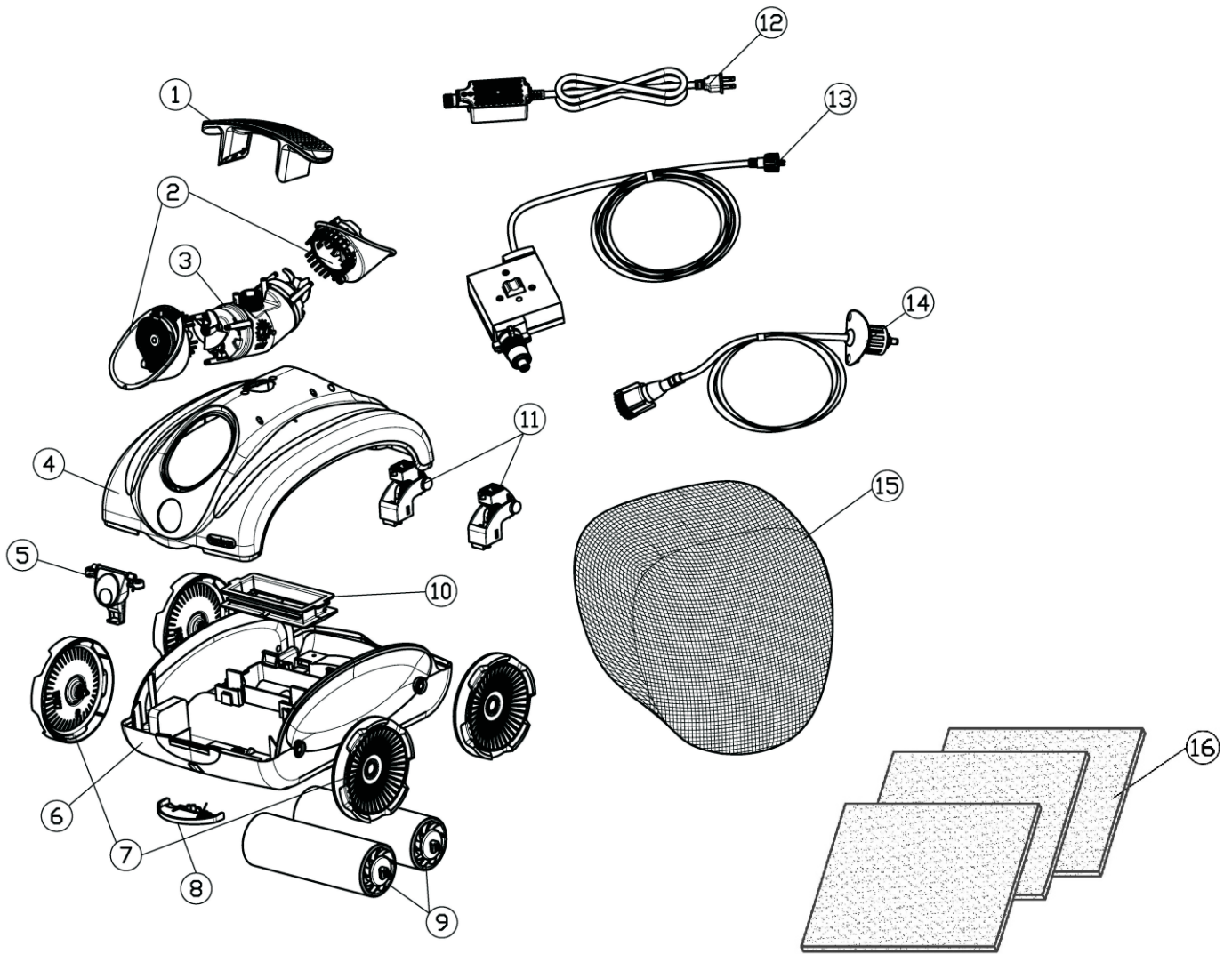

Item	Part #	FR Beschrijving onderdeel	DE Teil-Beschreibung	NL Description de la pièce
1	51320	Draagvleugelboot handvat zwart	Tragflächen Griff , Schwarz	Poignée hydrofoil . noir
2	51211	Samenstelling pomp uitlaatklep Kleur: zwart	Pumpenauslass-Klappe, Schwarz	Ensemble de clapets de sortie de pompe. Couleur noire
3	51080	Pompmotor	Pumpenmotor	Moteur de pompe
4	51300	Bovenste schaal. Kleur: wit	Oberverkleidung, Weiß	Coque supérieure. Couleur blanche
5	51350	Vergrendelslot. Grijs	Verkleidungsverschluss, Grau	Loquet du taquet. Gris
6	51310	Onderste chassis. Kleur: wit	Unterverkleidung, Weiß	Châssis inférieure. Couleur blanche
7	51270	Zijwieltjes. 4 stuks als een set	Seitenräder, 4 Stück (ein Set)	Roues latérales. 4pcs sur l'ensemble
8	51340	Snelle afvoerlep. wit	Schnell-Ablass-Klappe, Weiß	Clapet de vidange rapide. Couleur blanche
9	51050	Rollers. 2 stuks. als een set	Antriebsrollen, 2 Stück (ein Set)	Tubes à rouleaux. 2pcs sur l'ensemble
10	51040	Filterzak frame	Filterbeutel-Rahmen	Cadre de sac de filtration
11	81000	Klepscharnieren set	Oberverkleidungshalter	Ensemble de charnières de couvercle
12	30100	Voeding.	Netzteil	Alimentation
13	33200	Drijvende kabel met vierkante wartel	Schwimmbares Kabel mit rechteckiger Schaltung	Câble flottant avec pivot carré
14	33210	Drijvende kabel met robot-uiteinde 2m lang. Grijs	Schwimmbares Kabel am Roboterende, 2 m lang, Grau	Câble flottant à l'extrémité du robot. 2 m de long. Gris
15	51030	Filterzak met hoge doorstroming	Vielfassender Filterbeutel	Sac filtrant à débit élevé
16	51380	(optioneel) 3 stuks set fijne filtratie weg	(optional) 3 Stk Set Feinfiltration Straße	(optionnel) 3 PCs ensemble route de filtration fine